

7.1. Unterbauten mit Türen

B/T/H: Breite x 520 x 720 / 870mm

Sockelhöhe: 100 mm

Tiefe: 520 mm

Auf Stellfüßen, höhenverstellbar, mit Sockelblende aus PE, Farbe schwarz

Korpus aus 19 mm, beidseitig melaminharzbeschichteter MFB-Platte P2 nach DIN EN 312, Emissionsklasse E1 nach DIN EN 14322,

Brandverhalten B2 (Normalentflammbar) nach DIN 4102.

Korpusteile gedübelt und verleimt. Alle Kanten mit Melaminharzumleimern 0,5 mm belegt.

Fronten mit 3 mm dicker, durchgefärbter Massiv-Kunststoff-Sicherheitskante, Rundung mit Radius 3 mm.

Rückwand 10 mm MFB-Flachpreßplatte allseitig eingenetet und verleimt.

Einlaßmuschelgriff oder Bügelgriff

Flügel Tür: Beschlag 270° öffnendes Ganzmetalltopfband, selbstschließend.

Fachboden aus 19 mm beidseitig melaminharzbeschichteter MFB-Platte.

Bei Raster 1200 mm wird eine Mittelwand eingebaut.

Fachboden im Raster 32 mm höhenverstellbar.

Alle Kanten mit Melaminharzumleimern 0,5 mm belegt, Vorderkanten mit 2 mm dicker Kunststoff-Kante.

Option: herausnehmbare Rückwand, Zylinderschloß

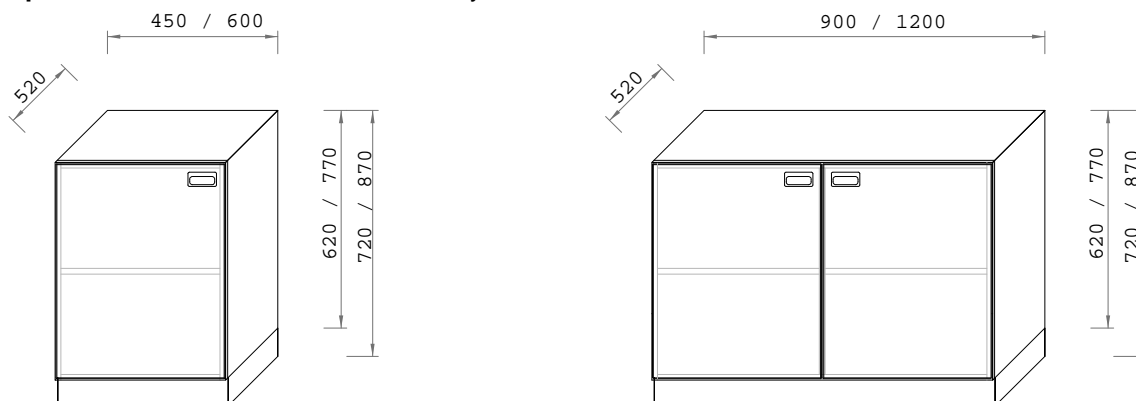

Rasterbreite	Arbeitshöhe	Breite	Höhe	Ausführung	Bestellnummer
450	750	450	720	1 Tür, links angeschlagen (1 Fachboden)	07 01 84 90 02
450	900	450	870		07 01 84 90 70
600	750	600	720		07 01 84 90 85
600	900	600	870		07 01 84 90 86
450	750	450	720	1 Tür, rechts angeschlagen (1 Fachboden)	07 01 84 90 16
450	900	450	870		07 01 84 90 77
600	750	600	720		07 01 84 91 06
600	900	600	870		07 01 84 91 07
900	750	900	720	2 Türen (1 Fachboden)	07 01 84 94 08
900	900	900	870		07 01 84 94 09
1200	750	1200	720	2 Türen, Mittelwand (2 Fachböden)	07 01 84 93 19
1200	900	1200	870		07 01 84 93 20

7.2. Unterbauten mit Türen und Schubkästen

B/T/H: Breite x 520 x 720 / 870mm

Sockelhöhe: 100 mm

Tiefe: 520 mm

Auf Stellfüßen, höhenverstellbar, mit Sockelblende aus PE, Farbe schwarz

Korpus aus 19 mm, beidseitig melaminharzbeschichteter MFB-Platte P2 nach DIN EN 312, Emissionsklasse E1 nach DIN EN 14322, Brandverhalten B2 (Normalentflammbar) nach DIN 4102.

Korpusteile gedübelt und verleimt. Alle Kanten mit Melaminharzumleimern 0,5 mm, Vorderkanten mit 2mm Kunststoffkante belegt.

Fronten mit 3 mm dicker, durchgefärbter Massiv-Kunststoff-Sicherheitskante, Rundung mit Radius 3 mm. Rückwand 10 mm MFB-Platte allseitig eingenetet und verleimt .

Einlassmuschelgriff oder Bügelgriff

Schubkästen aus epoxydharzbeschichteten Stahlblechzargen mit integrierter, leichtlaufender Rollschubführung, 4/5 Auszug mit Bremse. Ausziehstopp und Einziehautomatik, Belastbarkeit: ca. 30 kg Boden aus 10 mm beidseitig beschichteter MFB-Platte, Sichtkanten belegt.

Rückseite in 19 mm Materialstärke. Einsätze zur Tiefen- und Breitenteilung als Zubehör lieferbar.

Flügeltür: Beschlag 270° öffnendes Ganzmetalltopfband, selbstschließend.

Bei Raster 1200 mm wird eine Mittelwand eingebaut.

Fachboden aus 19 mm beidseitig beschichteter MFB-Platte.

Fachboden im Raster 32 mm höhenverstellbar.

Alle Kanten mit Melaminharzumleimern 0,5 mm belegt, Vorderkanten mit 2 mm dicker Kunststoff-Kante.

Option: herausnehmbare Rückwand, Vollauszug, Zylinderschloss, Schubkastenteiler

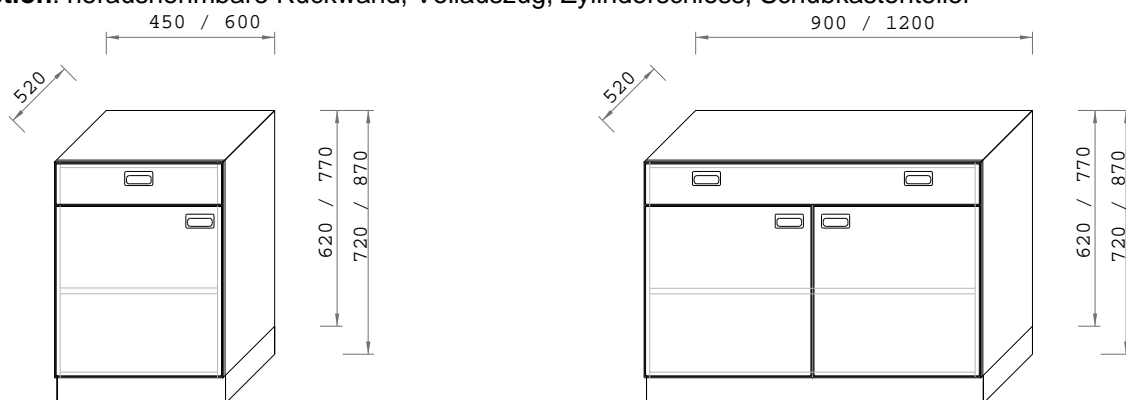

Rasterbreite	Arbeitshöhe	Breite	Höhe	Ausführung	Bestellnummer
450	750	450	720	Tür links, Schubkasten (1 Fachboden)	07 02 84 92 10
450	900	450	870		07 02 84 92 11
600	750	600	720		07 02 84 92 50
600	900	600	870		07 02 84 92 51
450	750	450	720	Tür rechts, Schubkasten (1 Fachboden)	07 02 84 92 12
450	900	450	870		07 02 84 92 13
600	750	600	720		07 02 84 92 60
600	900	600	870		07 02 84 92 61
900	750	900	720	Türen, Schubkasten (1 Fachboden)	07 02 84 94 16
900	900	900	870		07 02 84 94 18
1200	750	1200	720		07 02 84 93 68
1200	900	1200	870		07 02 84 93 69

7.3. Unterbauten mit Schubkästen (1/1)

B/T/H: Breite x 520 x 720 / 870mm

Sockelhöhe: 100 mm

Tiefe: 520 mm

Auf Stellfüßen, höhenverstellbar, mit Sockelblende aus PE, Farbe schwarz

Korpus aus 19 mm, beidseitig melaminharzbeschichteter MFB-Platte P2 nach DIN EN 312, Emissionsklasse E1 nach DIN EN 14322,

Brandverhalten B2 (Normalentflammbar) nach DIN 4102.

Korpusteile gedübelt und verleimt. Alle Kanten mit Melaminharzumleimern 0,5 mm, Vorderkanten mit 2mm Kunststoffkante belegt.

Fronten mit 3 mm dicker, durchgefärbter Massiv-Kunststoff-Sicherheitskante, Rundung mit Radius 3 mm.

Rückwand 10 mm MFB-Platte allseitig eingenetet und verleimt.

Einlassmuschelgriff oder Bügelgriff

Schubkästen aus epoxydharzbeschichteten Stahlblechzargen mit integrierter, leichtlaufender Rollschubführung, 4/5 Auszug mit Bremse.

Ausziehstopp und Einziehautomatik, Belastbarkeit: ca. 30 kg

Boden aus 10 mm beidseitig beschichteter MFB-Platte, Sichtkanten belegt.

Rückseite in 19 mm Materialstärke. Einsätze zur Tiefen- und Breitenteilung als Zubehör lieferbar.

Optional: Vollauszug, herausnehmbare Rückwand, Zylinderschloß, Schubkastenteiler

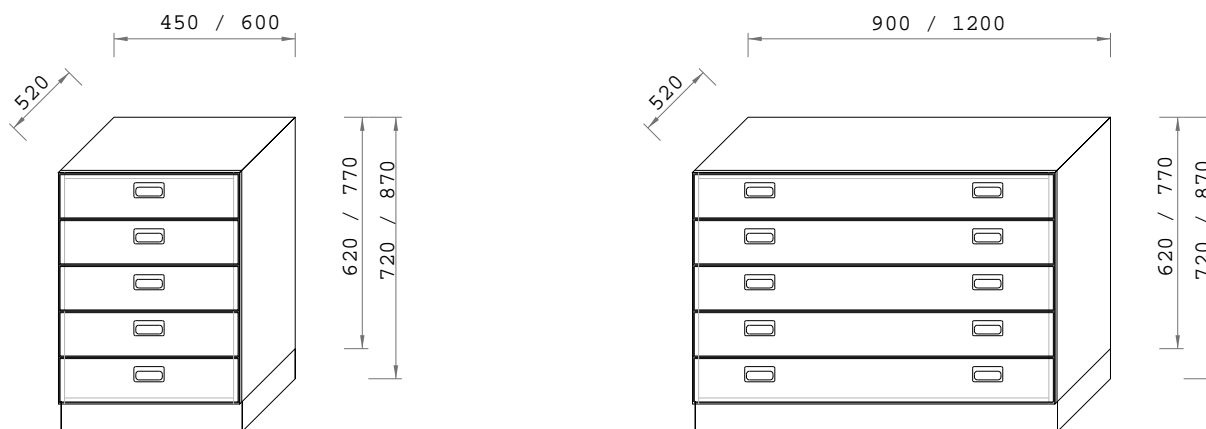

Rasterbreite	Arbeitshöhe	Breite	Höhe	Ausführung	Bestellnummer
450	750	450	720	4 Schubkästen	07 03 84 90 29
600	750	600	720		07 03 84 90 50
900	750	900	720		07 03 84 93 54
1200	750	1200	720		07 03 84 93 94
450	900	450	870	5 Schubkästen	07 03 84 90 30
600	900	600	870		07 03 84 90 51
900	900	900	870		07 03 84 93 55
1200	900	1200	870		07 03 84 93 95

7.4. Unterbauten mit Schubkästen (1/1, 2/1)

B/T/H: Breite x 520 x 720 / 870mm

Sockelhöhe : 100 mm

Tiefe: 520 mm

Auf Stellfüßen, höhenverstellbar, mit Sockelblende aus PE, Farbe schwarz

Korpus aus 19 mm, beidseitig melaminharzbeschichteter MFB-Platte P2 nach DIN EN 312, Emissionsklasse E1 nach DIN EN 14322,

Brandverhalten B2 (Normalentflammbar) nach DIN 4102.

Korpusteile gedübelt und verleimt. Alle Kanten mit Melaminharzumleimern 0,5 mm, Vorderkanten mit 2mm Kunststoffkante belegt.

Fronten mit 3 mm dicker, durchgefärbter Massiv-Kunststoff-Sicherheitskante, Rundung mit Radius 3 mm.

Rückwand 10 mm MFB-Platte allseitig eingenetet und verleimt.

Einlassmuschelgriff oder Bügelgriff

Schubkästen aus epoxydharzbeschichteten Stahlblechzargen mit integrierter, leichtlaufender Rollschubführung, 4/5 Auszug mit Bremse.

Ausziehstopp und Einziehautomatik, Belastbarkeit: ca. 30 kg

Boden aus 10 mm beidseitig beschichteter MFB-Platte, Sichtkanten belegt.

Rückseite in 19 mm Materialstärke. (Einsätze zur Tiefen- und Breitenteilung als Zubehör lieferbar.)

Optional: herausnehmbare Rückwand, Vollauszug, Zentralverriegelung, Schubkastenteiler, Hängeregister

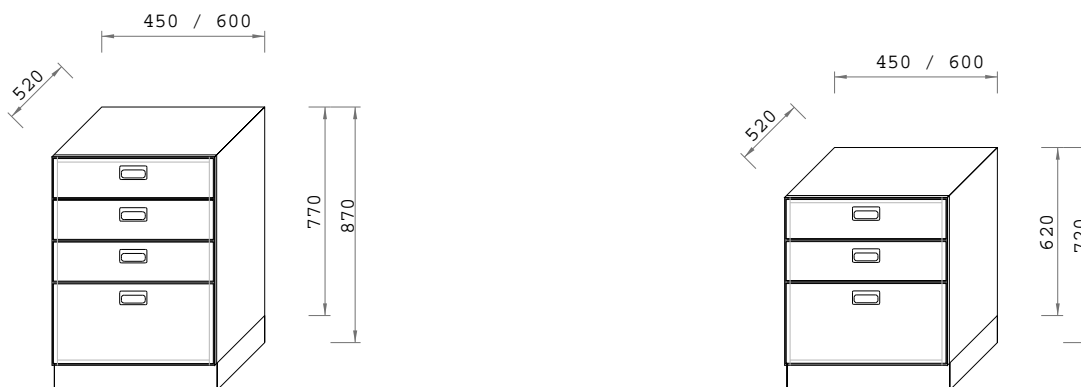

Rasterbreite	Arbeitshöhe	Breite	Höhe	Anzahl der Schubkästen		Bestellnummer
				1/1	2/1	
450	750	450	720	2/150	1/300	07 04 84 91 36
600	750	600	720	2/150	1/300	07 04 84 91 78
450	900	450	870	3/150	1/300	07 04 84 91 37
600	900	600	870	3/150	1/300	07 04 84 91 79

7.5. Unterbauten mit Schubkästen (1/2, 1/1)

B/T/H: Breite x 520 x 720 / 870mm

Sockelhöhe: 100 mm

Tiefe: 520 mm

Auf Stellfüßen, höhenverstellbar, mit Sockelblende aus PE, Farbe schwarz

Korpus aus 19 mm, beidseitig melaminharzbeschichteter MFB-Platte P2 nach DIN EN 312, Emissionsklasse E1 nach DIN EN 14322,

Brandverhalten B2 (Normalentflammbar) nach DIN 4102.

Korpusteile gedübelt und verleimt. Alle Kanten mit Melaminharzumleimern 0,5 mm, Vorderkanten mit 2mm Kunststoffkante belegt.

Fronten mit 3 mm dicker, durchgefärbter Massiv-Kunststoff-Sicherheitskante, Rundung mit Radius 3 mm.

Rückwand 10 mm MFB-Platte allseitig eingenetet und verleimt.

Einlassmuschelgriff oder Bügelgriff

Schubkästen aus epoxydharzbeschichteten Stahlblechzargen mit integrierter, leichtlaufender Rollschubführung, 4/5 Auszug mit Bremse.

Ausziehstopp und Einziehautomatik, Belastbarkeit: ca. 30 kg

Boden aus 10 mm beidseitig beschichteter MFB-Platte, Sichtkanten belegt.

Rückseite in 19 mm Materialstärke. Einsätze zur Tiefen- und Breitenteilung als Zubehör lieferbar.

Optional: herausnehmbare Rückwand, Vollauszug, Zentralverriegelung, Schubkastenteiler

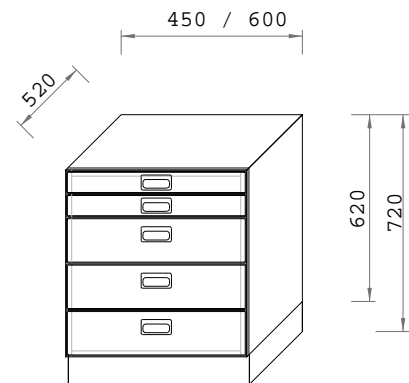
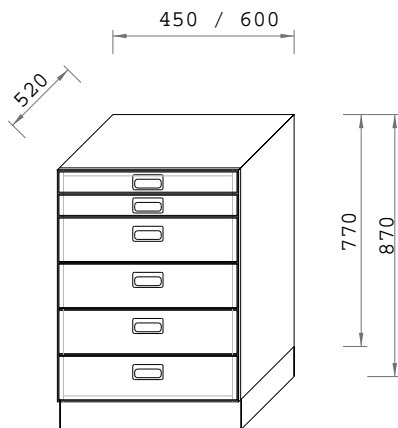

Rasterbreite	Arbeitshöhe	Breite	Höhe	Anzahl der Schubkästen		Bestellnummer
				1/2	1/1	
450	750	450	720	2/75	3/150	07 05 84 91 27
600	750	600	720	2/75	3/150	07 05 84 91 69
450	900	450	870	2/75	4/150	07 05 84 91 28
600	900	600	870	2/75	4/150	07 05 84 91 70

7.6. Unterbauten mit Schubkästen (1/2, 1/1, 2/1)

B/T/H: Breite x 520 x 720 / 870mm
 Sockelhöhe: 100 mm
 Tiefe: 520 mm

Auf Stellfüßen, höhenverstellbar, mit Sockelblende aus PE, Farbe schwarz

Korpus aus 19 mm, beidseitig melaminharzbeschichteter MFB-Platte P2 nach DIN EN 312, Emissionsklasse E1 nach DIN EN 14322, Brandverhalten B2 (Normalentflammbar) nach DIN 4102.

Korpusteile gedübelt und verleimt. Alle Kanten mit Melaminharzumleimern 0,5 mm, Vorderkanten mit 2mm Kunststoffkante belegt.

Fronten mit 3 mm dicker, durchgefärbter Massiv-Kunststoff-Sicherheitskante, Rundung mit Radius 3 mm. Rückwand 10 mm MFB-Platte allseitig eingenetet und verleimt.

Einlassmuschelgriff oder Bügelgriff

Schubkästen aus epoxydharzbeschichteten Stahlblechzargen mit integrierter, leichtlaufender Rollschubführung, 4/5 Auszug mit Bremse.

Ausziehstopp und Einziehautomatik, Belastbarkeit: ca. 30 kg

Boden aus 10 mm beidseitig beschichteter MFB-Platte, Sichtkanten belegt.

Rückseite in 19 mm Materialstärke. Einsätze zur Tiefen- und Breitenteilung als Zubehör lieferbar.

Optional: herausnehmbare Rückwand, Vollauszug, Zentralverriegelung, Schubkastenteiler, Hängeregister

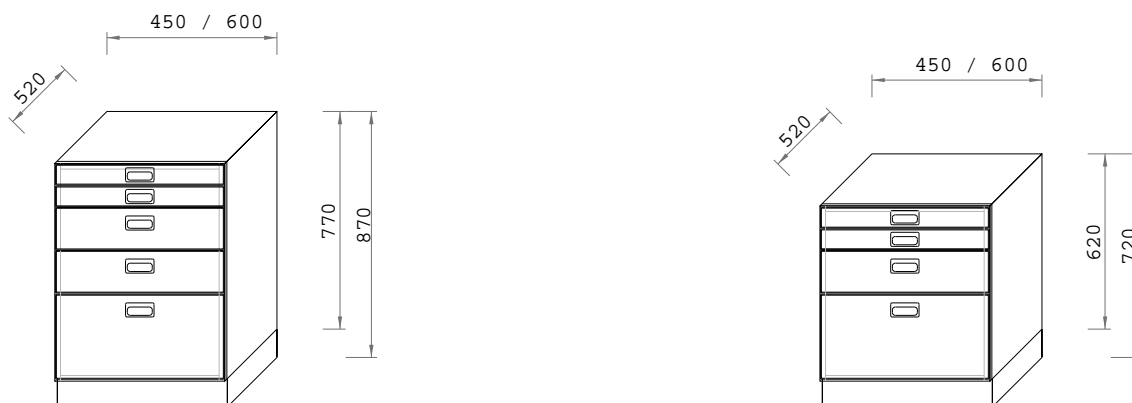

Rasterbreite	Arbeitshöhe	Breite	Höhe	Anzahl der Schubkästen			Bestellnummer
				1/2	1/1	2/1	
450	750	450	720	2/75	1/150	1/300	07 06 84 95 10
600	750	600	720	2/75	1/150	1/300	07 06 84 95 52
450	900	450	870	2/75	2/150	1/300	07 06 84 95 17
600	900	600	870	2/75	2/150	1/300	07 06 84 95 59

7.7. Unterbauten für Spülen

B/T/H: Breite x 520 x 870mm
 Arbeitshöhe: 900 mm
 Sockelhöhe: 100 mm
 Tiefe: 520 mm

Auf Stellfüßen, höhenverstellbar, mit Sockelblende aus PE, Farbe schwarz

Korpus aus 19 mm, beidseitig melaminharzbeschichteter MFB-Platte P2 nach DIN EN 312, Emissionsklasse E1 nach DIN EN 14322, Brandverhalten B2 (Normalentflammbar) nach DIN 4102.

Korpusteile gedübelt und verleimt. Alle Kanten mit Melaminharzumleimern 0,5 mm belegt.

Fronten mit 3 mm dicker, durchgefärbter Massiv-Kunststoff-Sicherheitskante, Rundung mit Radius 3 mm.

Einlaßmuschelgriff oder Bügelgriff

oben Beckenblende, darunter Flügeltür oder Kipptür:

Beschlag 270° öffnendes Ganzmetalltopfband, selbstschließend.

Abfallsammelsysteme:

- Auszug mit Abfallsammelsystem mit 3 Abfallbehältern für Müllsortierung (2 Behälter 8 l und 1 Behälter 16 l)
- Kipptürbeschlag mit Abfallbehälter 20 oder 30 l

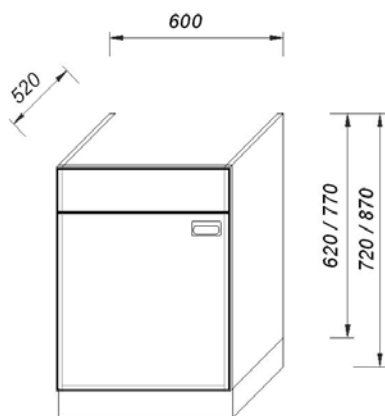

Blende – 1 Flügeltür

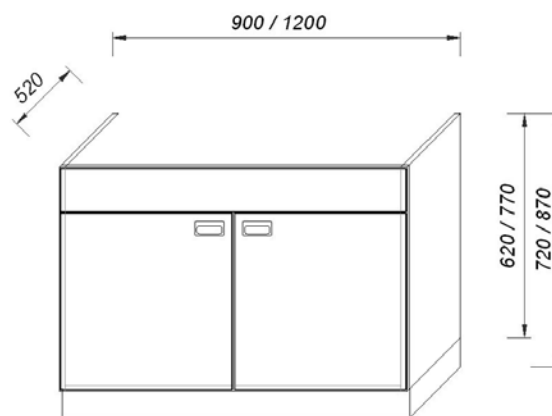

Blende – 2 Flügeltüren

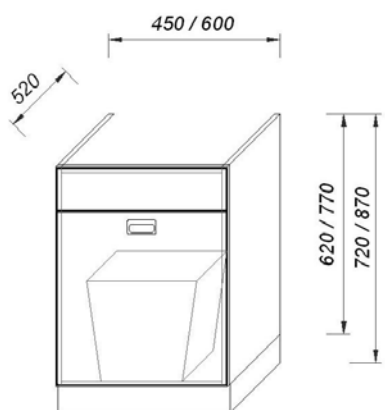

Blende – 1 Kipptür
Abfallbehälter

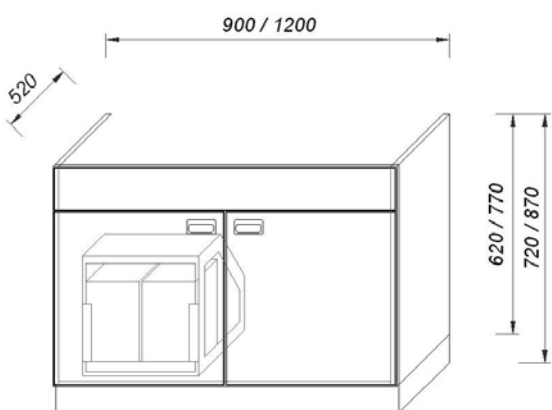

Blende – 2 Flügeltüren
Auszug mit 4 Abfallbehälter

Rasterbreite	Arbeits-höhe	Ausführung	Flügel-Tür	Abfall-sammler	Bestellnummer
600	900	Spülenunterbau mit Beckenblende und Tür(en)	1 Tür	---	07 07 84 92 31
600	900		1 Tür	---	07 07 84 92 41
900	900		2 Türen	---	07 07 84 92 90
1200	900		2 Türen	---	07 07 84 92 84
600	900	Spülenunterbau mit Beckenblende, Tür(en) und Abfallsammelsystem	1 Tür	ja	07 07 84 96 04
900	900		2 Türen	rechts	07 07 84 96 02
900	900		2 Türen	links	07 07 84 96 03
1200	900		2 Türen	rechts	07 07 84 96 01
1200	900		2 Türen	links	07 07 84 96 00
600	900	Spülenunterbau mit Beckenblende, Kipptürenbeschlag	---	ja	07 07 84 92 71
1200	900	Spülenunterbau mit Beckenblende, Kipptürenbeschlag und Flügeltür	Tür links	rechts	07 07 84 92 86
1200	900		Tür rechts	links	07 07 84 92 88