

5.1. Unterbauten mit Türen

4-Fuß-Gestell, gehagen, seitlich verschiebbar

Fußbodenfreiheit: 220 mm

Tiefe: 520 mm

Korpus aus 19 mm, beidseitig melaminharzbeschichteter MFB-Platte P2 nach DIN EN 312,

Emissionsklasse E1 nach DIN EN 14322,

Brandverhalten B2 (Normalentflammbar) nach DIN 4102.

Korpusteile gedübelt und verleimt. Alle Kanten mit Melaminharzumleimern 0,5 mm belegt. Fronten mit 3 mm dicker, durchgefärbter Massiv-Kunststoff-Sicherheitskante, Rundung mit Radius 3 mm.

Rückwand 10 mm MFB-Flachpreßplatte allseitig eingenetet und verleimt.

Einlassmuschelgriff oder Bügelgriff

Flügeltür: Beschlag 270° öffnendes Ganzmetalltopfband, selbstschließend.

Fachboden aus 19 mm beidseitig melaminharzbeschichteter MFB-Platte.

Bei Raster 1200 mm wird eine Mittelwand eingebaut.

Fachboden im Raster 32 mm höhenverstellbar.

Alle Kanten mit Melaminharzumleimern 0,5 mm belegt, Vorderkanten mit 2 mm dicker Kunststoff-Kante.

Optional: Zylinderschloss

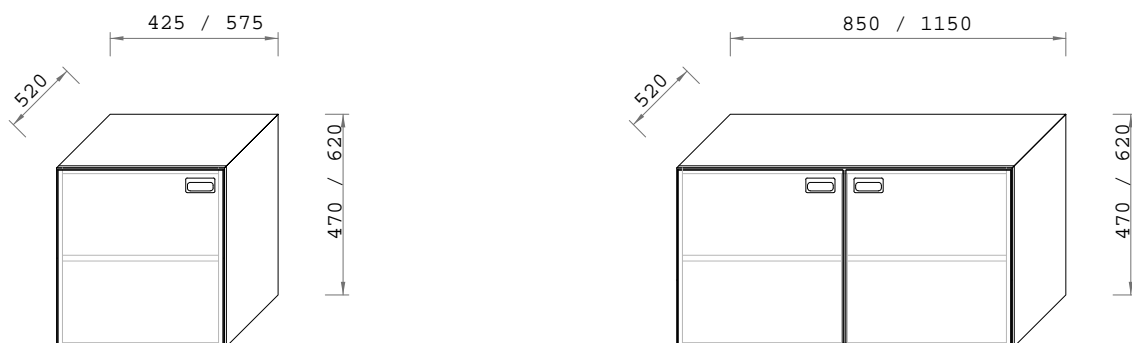

Rasterbreite	Arbeitshöhe	Breite	Höhe	Ausführung	Bestellnummer
450	750	425	470	1 Tür, links angeschlagen (1 Fachboden)	05 01 83 00 13
450	900	425	620		05 01 83 00 14
600	750	575	470		05 01 83 01 02
600	900	575	620		05 01 83 01 03
450	750	425	470	1 Tür, rechts angeschlagen (1 Fachboden)	05 01 83 00 26
450	900	425	620		05 01 83 00 27
600	750	575	470		05 01 83 01 23
600	900	575	620		05 01 83 01 24
900	750	850	470	2 Türen (1 Fachboden)	05 01 83 03 52
900	900	850	620		05 01 83 03 53
1200	750	1150	470	2 Türen, Mittelwand (2 Fachböden)	05 01 83 03 84
1200	900	1150	620		05 01 83 03 85

5.2. Unterbauten mit Türen und Schubkästen

4-Fuß-Gestell, gehagenen, seitlich verschiebbar

Fußbodenfreiheit: 220 mm

Tiefe: 520 mm

Korpus aus 19 mm, beidseitig melaminharzbeschichteter MFB-Platte P2 nach DIN EN 312, Emissionsklasse E1 nach DIN EN 14322,

Brandverhalten B2 (Normalentflammbar) nach DIN 4102.

Korpusteile gedübelt und verleimt. Alle Kanten mit Melaminharzumleimern 0,5 mm, Vorderkanten mit 2mm Kunststoffkante belegt.

Fronten mit 3 mm dicker, durchgefärbter Massiv-Kunststoff-Sicherheitskante, Rundung mit Radius 3 mm.

Rückwand 10 mm MFB-Platte allseitig eingenetet und verleimt.

Einlassmuschelgriff oder Bügelgriff

Schubkästen aus epoxydharzbeschichteten Stahlblechzargen mit integrierter, leichtlaufender Rollschubführung, 4/5 Auszug mit Bremse.

Ausziehstopp und Einziehautomatik, Belastbarkeit: ca. 30 kg

Boden aus 10 mm beidseitig beschichteter MFB-Platte, Sichtkanten belegt.

Rückseite in 19 mm Materialstärke. (Einsätze zur Tiefen- und Breitenteilung als Zubehör lieferbar.)

Flügeltür: Beschlag 270° öffnendes Ganzmetalltopfband, selbstschließend.

Bei Raster 1200 mm wird eine Mittelwand eingebaut.

Fachboden aus 19 mm beidseitig beschichteter MFB-Platte.

Fachboden im Raster 32 mm höhenverstellbar.

Alle Kanten mit Melaminharzumleimern 0,5 mm belegt, Vorderkanten mit 2 mm dicker Kunststoff-Kante.

Optional: Vollauszug, Zylinderschloss, Schubkastenteiler

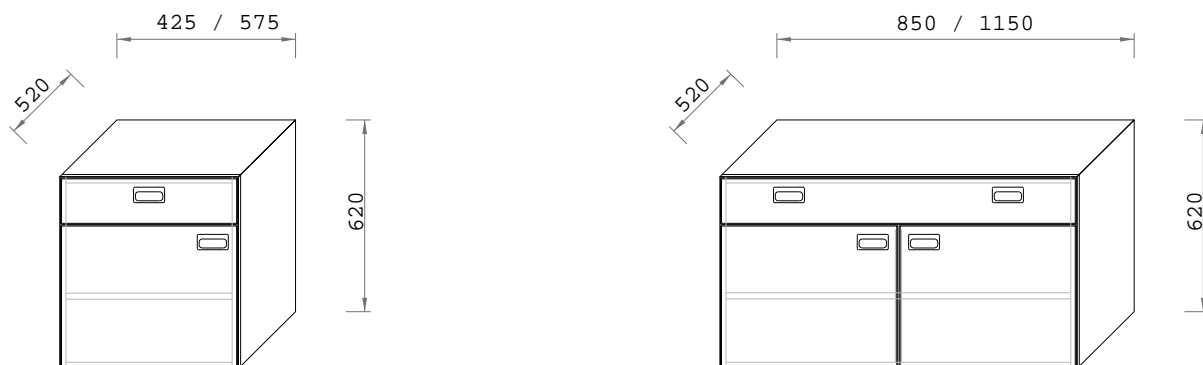

Rasterbreite	Arbeitshöhe	Breite	Höhe	Ausführung	Bestellnummer
450	900	425	620	Tür links, Schubkasten	05 02 83 02 21
600	900	575	620	(1 Fachboden)	05 02 83 02 59
450	900	425	620	Tür rechts, Schubkasten	05 02 83 02 29
600	900	575	620	(1 Fachboden)	05 02 83 02 69
900	900	850	620	Türen, Schubkasten	05 02 83 04 16
1200	900	1150	620	(1 Fachboden)	05 02 83 03 79

5.3. Unterbauten mit Schubkästen (1/1)

4-Fuß-Gestell, gehagen, seitlich verschiebbar

Fußbodenfreiheit: 220 mm

Tiefe: 520 mm

Korpus aus 19 mm, beidseitig melaminharzbeschichteter MFB-Platte P2 nach DIN EN 312,

Emissionsklasse E1 nach DIN EN 14322,

Brandverhalten B2 (Normalentflammbar) nach DIN 4102.

Korpusteile gedübelt und verleimt. Alle Kanten mit Melaminharzumleimern 0,5 mm, Vorderkanten mit 2mm Kunststoffkante belegt.

Fronten mit 3 mm dicker, durchgefärbter Massiv-Kunststoff-Sicherheitskante, Rundung mit Radius 3 mm.

Rückwand 10 mm MFB-Platte allseitig eingenetet und verleimt.

Einlassmuschelgriff oder Bügelgriff

Schubkästen aus epoxydharzbeschichteten Stahlblechzargen mit integrierter, leichtlaufender Rollschubführung, 4/5 Auszug mit Bremse.

Ausziehstopp und Einziehautomatik, Belastbarkeit: ca. 30 kg

Boden aus 10 mm beidseitig beschichteter MFB-Platte, Sichtkanten belegt.

Rückseite in 19 mm Materialstärke. Einsätze zur Tiefen- und Breitenteilung als Zubehör lieferbar.

Optional: Vollauszug, Zylinderschloss, Schubkastenteiler

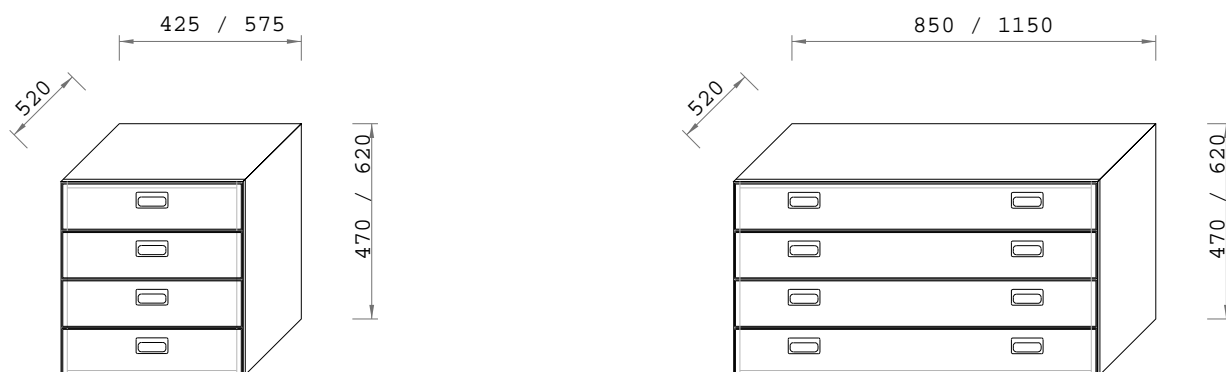

Rasterbreite	Arbeitshöhe	Breite	Höhe	Ausführung	Bestellnummer
450	750	425	470	3 Schubkästen	05 03 83 00 46
600	750	575	470		05 03 83 00 67
900	750	850	470		05 03 83 03 66
1200	750	1150	470		05 03 83 04 06
450	900	425	620	4 Schubkästen	05 03 83 00 47
600	900	575	620		05 03 83 00 68
900	900	850	620		05 03 83 03 67
1200	900	1150	620		05 03 83 04 07

5.4. Unterbauten mit Schubkästen (1/1, 2/1)

4-Fuß-Gestell, gehungen, seitlich verschiebbar

Fußbodenfreiheit: 220 mm

Tiefe: 520 mm

Korpus aus 19 mm, beidseitig melaminharzbeschichteter MFB-Platte P2 nach DIN EN 312, Emissionsklasse E1 nach DIN EN 14322,

Brandverhalten B2 (Normalentflammbar) nach DIN 4102.

Korpusteile gedübelt und verleimt. Alle Kanten mit Melaminharzumleimern 0,5 mm, Vorderkanten mit 2mm Kunststoffkante belegt.

Fronten mit 3 mm dicker, durchgefärbter Massiv-Kunststoff-Sicherheitskante,

Rundung mit Radius 3 mm.

Rückwand 10 mm MFB-Platte allseitig eingenetet und verleimt.

Einlassmuschelgriff oder Bügelgriff

Schubkästen aus epoxydharzbeschichteten Stahlblechzargen mit integrierter, leichtlaufender Rollschubführung, 4/5 Auszug mit Bremse.

Ausziehstopp und Einziehautomatik, Belastbarkeit: ca. 30 kg

Boden aus 10 mm beidseitig beschichteter MFB-Platte, Sichtkanten belegt.

Rückseite in 19 mm Materialstärke. (Einsätze zur Tiefen- und Breitenteilung als Zubehör lieferbar.)

Optional: Vollauszug, Zentralverriegelung, Schubkastenteiler, Hängeregister

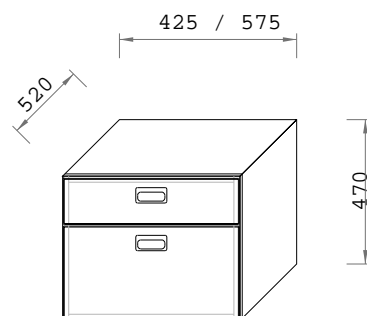
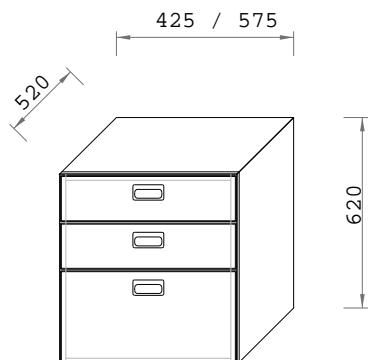

Rasterbreite	Arbeitshöhe	Breite	Höhe	Anzahl der Schubkästen		Bestellnummer
				1/1	2/1	
450	750	425	470	1/150	1/300	05 04 83 01 56
600	750	575	470	1/150	1/300	05 04 83 01 98
450	900	425	620	2/150	1/300	05 04 83 01 57
600	900	575	620	2/150	1/300	05 04 83 01 99

5.5. Unterbauten mit Schubkästen (1/2, 1/1)

4-Fuß-Gestell, gehungen, seitlich verschiebbar

Fußbodenfreiheit: 220 mm

Tiefe: 520 mm

Korpus aus 19 mm, beidseitig melaminharzbeschichteter MFB-Platte P2 nach DIN EN 312,

Emissionsklasse E1 nach DIN EN 14322,

Brandverhalten B2 (Normalentflammbar) nach DIN 4102.

Korpusteile gedübelt und verleimt. Alle Kanten mit Melaminharzumleimern 0,5 mm, Vorderkanten mit 2mm Kunststoffkante belegt.

Fronten mit 3 mm dicker, durchgefärbter Massiv-Kunststoff-Sicherheitskante, Rundung mit Radius 3 mm.

Rückwand 10 mm MFB-Platte allseitig eingenetet und verleimt.

Einlassmuschelgriff oder Bügelgriff

Schubkästen aus epoxydharzbeschichteten Stahlblechzargen mit integrierter, leichtlaufender Rollschubführung, 4/5 Auszug mit Bremse.

Ausziehstopp und Einziehautomatik, Belastbarkeit: ca. 30 kg

Boden aus 10 mm beidseitig beschichteter MFB-Platte, Sichtkanten belegt.

Rückseite in 19 mm Materialstärke. Einsätze zur Tiefen- und Breitentheilung als Zubehör lieferbar.

Optional: Vollauszug, Zentralverriegelung, Schubkastenteiler

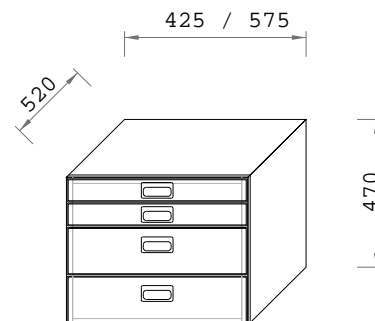
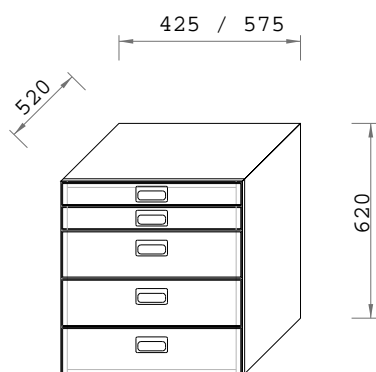

Rasterbreite	Arbeitshöhe	Breite	Höhe	Anzahl der Schubkästen		Bestellnummer
				1/2	1/1	
450	750	425	470	2/75	2/150	05 05 83 01 65
600	750	575	470	2/75	2/150	05 05 83 01 07
450	900	425	620	2/75	3/150	05 05 83 01 66
600	900	575	620	2/75	3/150	05 05 83 02 08

5.6. Unterbauten mit Schubkästen (1/2, 1/1, 2/1)

4-Fuß-Gestell, gehagen, seitlich verschiebbar

Fußbodenfreiheit: 220 mm

Tiefe: 520 mm

Korpus aus 19 mm, beidseitig melaminharzbeschichteter MFB-Platte P2 nach DIN EN 312,

Emissionsklasse E1 nach DIN EN 14322,

Brandverhalten B2 (Normalentflammbar) nach DIN 4102.

Korpusteile gedübelt und verleimt. Alle Kanten mit Melaminharzumleimern 0,5 mm, Vorderkanten mit 2mm Kunststoffkante belegt.

Fronten mit 3 mm dicker, durchgefärbter Massiv-Kunststoff-Sicherheitskante, Rundung mit Radius 3 mm.

Rückwand 10 mm MFB-Platte allseitig eingenetet und verleimt.

Einlassmuschelgriff oder Bügelgriff

Schubkästen aus epoxydharzbeschichteten Stahlblechzargen mit integrierter, leichtlaufender

Rollschubführung, 4/5 Auszug mit Bremse.

Ausziehstopp und Einziehautomatik, Belastbarkeit: ca. 30 kg

Boden aus 10 mm beidseitig beschichteter MFB-Platte, Sichtkanten belegt.

Rückseite in 19 mm Materialstärke. Einsätze zur Tiefen- und Breitentheilung als Zubehör lieferbar.

Optional: Vollauszug, Zentralverriegelung, Schubkastenteiler, Hängeregister

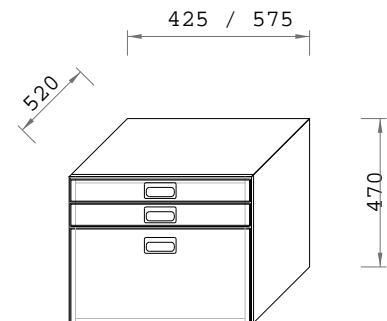
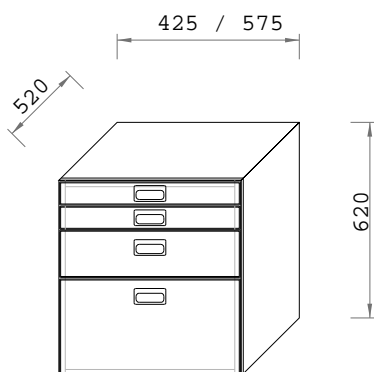

Rasterbreite	Arbeitshöhe	Breite	Höhe	Anzahl der Schubkästen			Bestellnummer
				1/2	1/1	2/1	
450	750	425	470	2/75		1/300	05 06 83 05 02
600	750	575	470	2/75		1/300	05 06 83 05 44
450	900	425	620	2/75	1/150	1/300	05 06 83 05 09
600	900	575	620	2/75	1/150	1/300	05 06 83 05 51